



## BRZ535

### ไม้กั้นรถอัตโนมัติ (Automatic Barriers)

- มอเตอร์แบบ Oil Immersed (แช่ในน้ำมัน) ช่วยระบายความร้อนทำงานต่อเนื่องได้ยาวนาน
- แขนกั้นแบบลือค้ออัตโนมัติ เมื่ออยู่ในตำแหน่งปิด
- มีความเสถียรในการทำงาน
- กรณีไฟฟ้าขัดข้อง สามารถใช้มือจับก้านโยกเพื่อเปิดไม้กั้น
- แผงควบคุมรองรับอุปกรณ์เสริม อาทิ รีโมทคอนโทรล, ปุ่มกด, สัญญาณไฟ และ เซนเซอร์กันไม้ตีรถ
- รีโมทแบบ 4 ปุ่ม ควบคุมไม้กั้นได้สูงสุด 4 ชุด

### Technical Specification

Power supply	AC220V +/- 10%	Max.Continuous operation	20°C 260 cycles
Motor	Single phase	Opening time	3.5 sec.
Input current	1.8A	Streight arm length	3-5m
Input power	400W	Folding arm length	> 4.5m
Revolution	1400rpm	Fencing arm length	> 4m
Thermal protection	120°C	Output voltage for ext. device	12VDC, 24VAC
Working temperature	-20° ~ +60°C	Protection fuse	5A
Torque	120N.m	Protection rate	IP44
Weight	70kgs.	Output for blinker	AC220V



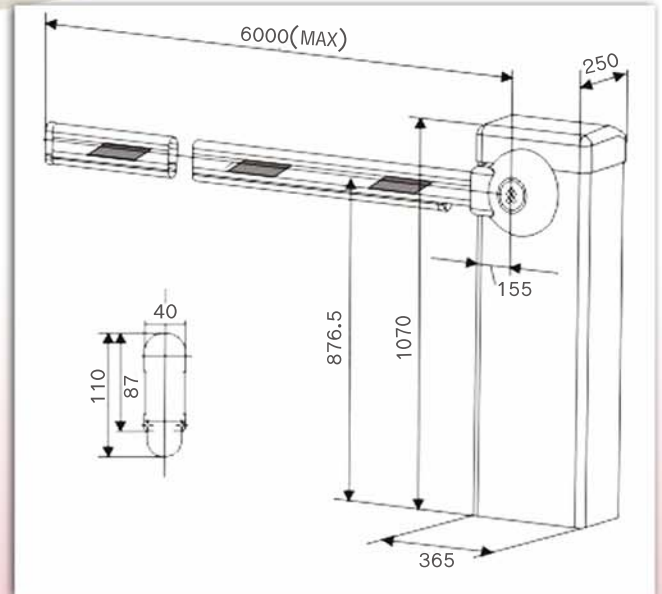

อุปกรณ์เสริมสำหรับระบบควบคุมการเข้า-ออก เหมาะกับโครงการคอนโดมิเนียม หรือ หมู่บ้าน

### Access Controller อุปกรณ์ควบคุมการเข้า-ออก



สั่งเปิดไม้กั้น รองรับผู้ใช้งานสูงสุด 20,000 คน  
สามารถกำหนดผู้มีสิทธิ์ผ่านเข้า-ออก (เพิ่ม/ลบ ผู้ใช้งาน)  
ระบุวันที่อนุญาตให้ผ่านเข้า-ออก / บันทึกข้อมูลการผ่านเข้า-ออก  
กำหนดค่าต่างๆ ผ่านโปรแกรมสำเร็จรูปใช้งานสะดวกรวดเร็ว

### Long Range Reader หัวอ่านระยะ: 60 ซม.



ติดตั้งบริเวณ ทางเข้า-ออก  
สำหรับอ่านข้อมูลจากบัตรไร้สัมผัส (Proximity Card) เพื่อส่ง  
สัญญาณไปที่ Access Controller ให้เปิดไม้กั้น

### Bluetooth Reader หัวอ่านระยะ: 3 – 5 เมตร



ติดตั้งบริเวณ ทางเข้า-ออก  
สำหรับอ่านข้อมูลจากบัตรไร้สัมผัสแบบใส่ถ่าน (Proximity Active Card)  
โดยไม่ต้องลดกระแสจรรถลงเพื่อทาบบัตร เพิ่มความสะดวกสบายยิ่งขึ้น

### Traffic Light ไฟสัญญาณ เขียว-แดง



ช่วยให้สัญญาณแก่ผู้ขับรถ ป้องกันการชนรถชนไม้กั้น  
เห็นชัดเจนด้วยหลอดไฟ LED จำนวน 45 ดวง / สี  
พร้อมเลนส์สะท้อนลำแสงแบบพิเศษ ติดตั้งได้ทั้งภายนอกและภายในอาคาร